

Orona 3G

X-20

Soluciones eléctricas gearless con sala de máquinas arriba

Alta eficiencia para edificios de tráfico reducido.

Óptima ocupación del espacio y última tecnología de accionamiento directo (gearless).

La solución estándar.

Última tecnología en un formato asequible y funcional.

Características generales

Carga	320 - 450 - 630 kg
Capacidad	4 - 6 - 8 personas
Velocidad	1 m/s
Recorrido máximo	45 m
Número máximo de paradas	16 paradas
Embarques	Simple embarque / Doble embarque 180° / Doble embarque 90°
Sistema de accionamiento	Eléctrico Directo
Maniobra	Sistema de control ARCA III, multiprocesador de bajo consumo
Tipos de puerta	Automáticas de apertura lateral / Automáticas de apertura central
Luz de puerta	700 / 800 / 900 mm
Altura de puerta	2000 / 2100 mm
Dimensiones de cabina	Dimensiones de cabina estándares
Altura interior de cabina	2100 / 2200 mm
Estéticas disponibles	Orona 3G Domo Packs / Orona 3G Public Packs / Orona 3G Plus

Estándar Opcional

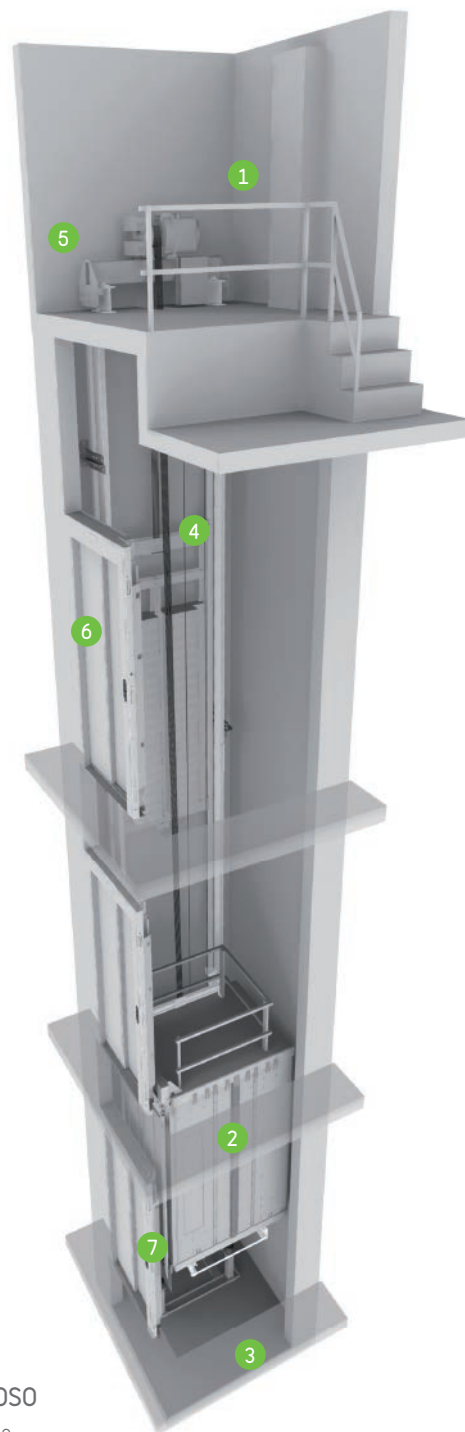

1 CUARTO DE MÁQUINAS

Configuración tradicional, que simplifica las labores de mantenimiento del ascensor al disponer de un espacio propio.



2 CONJUNTO VIAJERO OPTIMIZADO

Que permite ahorrar espacio y reducir peso, aportando seguridad, ergonomía y rapidez en los procesos de montaje.



3 TRÁNSITO BAJO FOSO

Adaptable a edificios donde se requiera el paso de personas bajo foso (opcional).



4 ELEMENTOS DE TRACCIÓN

Que sustituyen a los tradicionales cables de acero. Su menor peso y una mayor vida y flexibilidad posibilitan la utilización de una máquina más compacta, con un motor más eficiente y ecológico.



5 ACCIONAMIENTO

Máquina eléctrica regulada, compacta, silenciosa, sin engranajes, de alta eficiencia energética con motor de imanes permanentes.



6 PUERTAS

Con motor compacto de imanes permanentes, que permite movimientos de apertura y cierre rápidos, precisos y silenciosos, elevando el estándar actual de presentaciones, con apertura anticipada y/o cortina fotoeléctrica. Puerta Solid opcional para situaciones de tráfico más intenso.



7 SISTEMA DE EVACUACIÓN AUTOMÁTICA

Aunque incorpora de serie un sistema de rescate semiautomático en planta para garantizar una evacuación rápida, segura y eficaz, opcionalmente se ofrece un sistema de evacuación automático orientado principalmente al caso de corte de suministro eléctrico.



ECOEficiencia



ADAPTABILIDAD AL EDIFICIO



DISEÑO Y ACCESIBILIDAD



CONTROL Y SEGURIDAD

Dimensiones estándares*

Carga / Capacidad		Cabina			Hueco ⁰							
Personas	Q Carga	AC Ancho	FC Fondo	PL Luz	Embarques		Puertas apertura lateral		Puertas apertura central		HF Foso	HUP Ult. Planta
					Accesibilidad	Nº de embarques	AH ¹ Ancho	FH ² Fondo	AH Ancho	FH ³ Fondo		
4	320 kg	825	1100	700		1	1325	1350	1600	1300	1000 (850) ⁴	3400
						2x180 ⁰		1500		1400		
						2x90 ⁰	1450	1350				
6	450 kg	1000	1250	800	♿	1	1500	1500	1800	1450		3400 (3000) ⁵
						2x180 ⁰		1650		1550		
						2x90 ⁰	1625	1500				3400
8	630 kg	1100	1400	900	♿	1	1600	1650	2000	1600		3400 (3000) ⁵
						2x180 ⁰		1800		1700		
						2x90 ⁰	1725	1650				
	1200	1250	900	♿	1	1700	1500	2000	1450			3400
					2x180 ⁰		1650		1550			
					2x90 ⁰	1825	1575					

0 Hueco sin desplomes

1 Paso de personas bajo foso (Paracaídas en contrapeso) añadir 50 mm al AH

2 Fondo hueco con puertas apoyadas 60 mm en el forjado

3 Fondo hueco con puertas apoyadas 40 mm en el forjado

4 HF reducida opcional 850 mm

5 HUP mínima para altura interior de cabina (HC) de 2100 mm

HUP reducida opcional solo para 6 y 8 personas

* Información no contractual sujeta a condiciones de hueco

Configuración

1 EMBARQUE

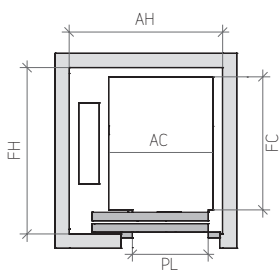

2 EMBARQUES 180°

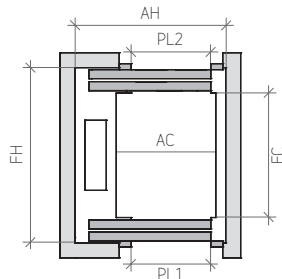

2 EMBARQUES 90°

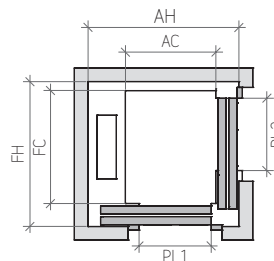

SECCIÓN VERTICAL

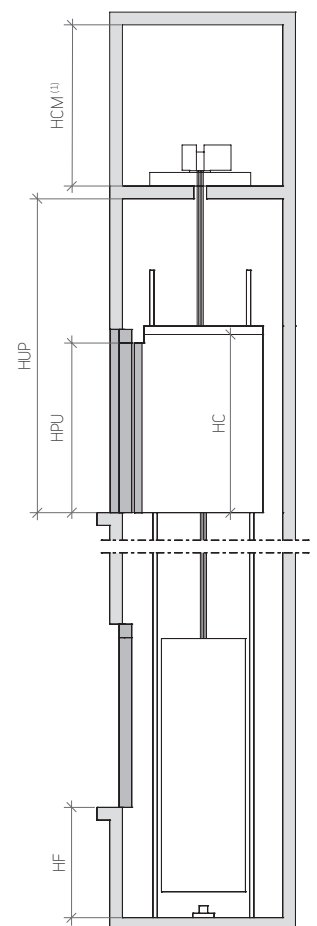

(1) HCM - mínimo 2000 mm