

Orona 3G

X-15

Soluciones eléctricas gearless sin sala de máquinas (MRLG)

La solución a medida con una alta eficiencia.

Óptima ocupación del espacio y última tecnología de accionamiento directo (gearless).

Máxima flexibilidad con mayores prestaciones.

Características generales

Carga	320 a 1000 kg
Capacidad	4 a 13 personas
Velocidad	1 - 1,6 m/s
Recorrido máximo	50 - 60 m
Número máximo de paradas	16 - 21 paradas
Embarques	Simple embarque / Doble embarque 180°
Sistema de accionamiento	Eléctrico Directo
Maniobra	Sistema de control ARCA III, multiprocesador de bajo consumo
Tipos de puerta	Automáticas de apertura lateral / Automáticas de apertura central
Luz de puerta	Desde 600 a 1500 mm (en intervalos de 100 mm)
Altura de puerta	2000 / 2100 / 2200 / 2300 mm
Dimensiones de cabina	Dimensiones de cabina paramétricas
Altura interior de cabina	2100 / 2200 / 2300 / 2400 mm
Estéticas disponibles	Orona 3G Domo Packs / Orona 3G Public Packs / Orona 3G Plus

Estándar **Opcional**

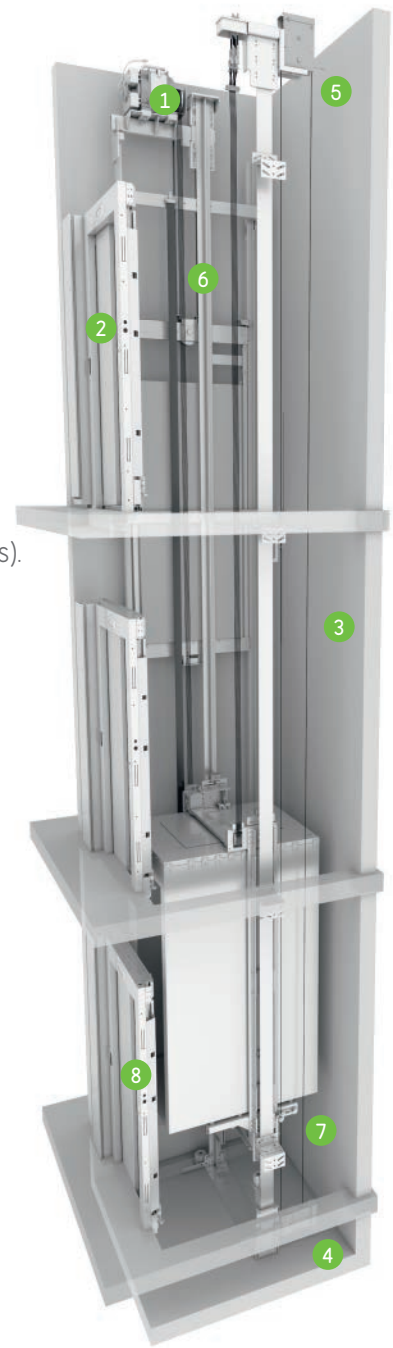

1 ACCIONAMIENTO

Máquina eléctrica regulada, compacta, silenciosa, sin engranajes, de alta eficiencia energética con motor de imanes permanentes.



2 PUERTAS

Con motor compacto de imanes permanentes, que permite movimientos de apertura y cierre rápidos, precisos y silenciosos, elevando el estándar actual de presentaciones, con apertura anticipada y/o cortina fotoeléctrica. Puerta Solid opcional para situaciones de tráfico intenso.



3 PARAMÉTRICO/FLEXIBLE

El producto paramétrico permite la posibilidad de adaptar el ascensor a la mayoría de las necesidades de espacio que se puedan plantear.



4 TRÁNSITO BAJO FOSO

Adaptable a edificios donde se requiere el paso de personas bajo foso (opcional).



5 HUECO REDUCIDO

Sistema opcional que permite reducir el espacio necesario en la última planta del edificio. Garantizando la máxima seguridad y protección a los técnicos de mantenimiento.



6 ELEMENTOS DE TRACCIÓN

Que sustituyen a los tradicionales cables de acero. Su menor peso y una mayor vida y flexibilidad posibilitan la utilización de una máquina más compacta, con un motor más eficiente y ecológico.



7 RENDIMIENTO DE HUECO

Ascensores diseñados especialmente para aprovechar el máximo espacio en el hueco, obteniendo una buena relación entre el espacio disponible y la cantidad de pasajeros a transportar.



8 SISTEMA DE EVACUACIÓN AUTOMÁTICA

Aunque incorpora de serie un sistema de rescate semiautomático en planta para garantizar una evacuación rápida, segura y eficaz, opcionalmente, se ofrece un sistema de evacuación automático orientado principalmente al caso de corte de suministro eléctrico.



ECOFICIENCIA



ADAPTABILIDAD AL EDIFICIO



DISEÑO Y ACCESIBILIDAD



CONTROL Y SEGURIDAD

Dimensiones estándares*

Carga / Capacidad			Cabina			Hueco ⁰							
Velocidad	Personas	Q Carga	AC Ancho	FC Fondo	PL Luz	Embarques		Puertas apertura lateral		Puertas apertura central		HF Foso	HUP ⁵ Ult. Planta
						Accesibilidad	Nº de embarques	AH Ancho	FH ¹ Fondo	AH Ancho	FH ² Fondo		
1 m/s	4	320 kg	825	1100	700		1 2x180 ⁰	1300	1350 1500			1000 (830) ⁴	3400 (3050) ⁶
	6	450 kg	1000	1250	800	♿	1 2x180 ⁰	1450	1500 1650	1725	1450 1550		
	8	630 kg	1100	1400	900	♿	1 2x180 ⁰	1600	1675 1850	1925	1625 1750		
	10	800 kg	1350	1400	900		1 2x180 ⁰	1825	1675 1850	1925	1625 1750		
	13	1000 kg	1600	1400	1000		1 2x180 ⁰	2075	1675 1850	2150	1625 1750		
	1100		2100	1000	1 2x180 ⁰	1775	2375 2550	2125	2300 2400				
1,6 m/s	4	320 kg	825	1100	700		1 2x180 ⁰	1325	1350 1500			1120	3550
	6	450 kg	1000	1250	800	♿	1 2x180 ⁰	1475	1500 1650	1725	1450 1550		
	8	630 kg	1100	1400	900	♿	1 2x180 ⁰	1625	1675 1850	1925	1625 1750		
	10	800 kg	1350	1400	900		1 2x180 ⁰	1850	1675 1850	1925	1625 1750		
	13	1000 kg	1600	1400	1000		1 2x180 ⁰	2100	1675 1850	2175	1625 1750		
	1100		2100	1000	1 2x180 ⁰	1775	2375 2550	2125	2300 2400				

0 Hueco sin desplomes

1 Paso de personas bajo foso (Paracaídas en contrapeso) añadir 115 mm al AH

2 Fondo hueco con puertas apoyadas 60 mm en el forjado

3 Fondo hueco con puertas apoyadas 40 mm en el forjado

4 HF reducida opcional 830 mm

5 HUP mínima para altura interior de cabina (HC) de 2100 mm (HUP=HC+1300)

6 HUP reducida opcional (HUP=HC+900). Consultar disponibilidad de dimensiones de cabina

* Información no contractual sujeta a condiciones de hueco

Configuración*

1 EMBARQUE

2 EMBARQUES 180°

SECCIÓN VERTICAL

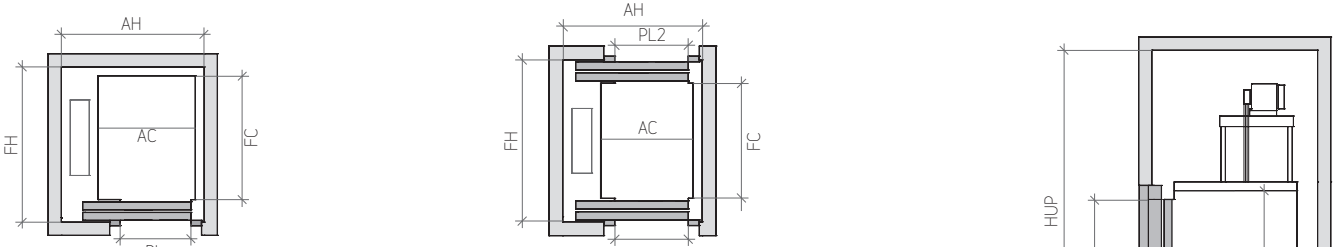

* Nota: los esquemas son orientativos

Dimensiones de cabina personalizadas

Ancho de cabina													Fondo de cabina																									
Ancho de cabina													Fondo de cabina																									
													13	12												1600												
													13	13	11											1500												
													13	13	12	11	10									1400												
													13	12	11	10	9	8							1300													
													13	13	12	11	10	9	8						1200													
13	13	12	11	11	10	9	8	8	7	6	5		1100																									
12	12	11	10	10	9	8	7	7	6	5	5		1000																									
11	10	10	9	8	8	7	7	6	5	5	4		900																									
													6	6	5	5	4	4							800													
2100	2000	1900	1800	1700	1600	1500	1400	1300	1200	1100	1000		600	700	800	900	1000	1100	1200	1300	1400	1500																

Nota: Ancho y fondo de cabina variable, en incrementos de 5 mm. Por simplificación, la tabla muestra incrementos de 100 mm.